

Specyfikacja maszyny ST-40

№ Nazwa i opis

1. **Maszyna do krakingu ST-40V**

Układ uciągu (CT40B-00.100), opory przednie i boczne do mocowania w studni (CT40B-19.000).

W zestawie pełna dokumentacja techniczna w języku polskim, DTR, instrukcja BHP oraz wszystkie akcesoria i klucze niezbędne do prawidłowej eksploatacji maszyny.

Numer katalogowy

CT40B-00.100



2. **Agregat hydrauliczny 17,7 kW z wężami 10 m**

Agregat wyposażony w silnik benzynowy Honda GX690 o mocy 17,7 kW. W zestawie zapasowe filtry, świece itd. do pierwszego przeglądu, instrukcja użytkownika w języku polskim. Agregat jest wyposażony w dodatkowe złącza o obniżonym ciśnieniu i przepływie do podłączania narzędzi hydraulicznych.

1.H2001-01



3. **Łańcuch z żerdzi do (250 szt = 50 m)**

Żerdzie są łączone ze sobą na powierzchni i opuszczane przez prowadnicę łańcucha (CT40B-30.000).

303600.001

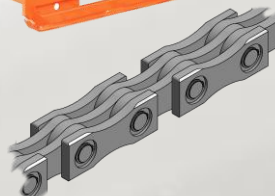

4. **Prowadnica łańcucha z wyciągarką**

Prowadnica ustawiana nad włazem studni, służy do montażu i opuszczania łańcucha do studni, zabezpiecza łańcuch przed swobodnym spadkiem.

CT40B-30.000

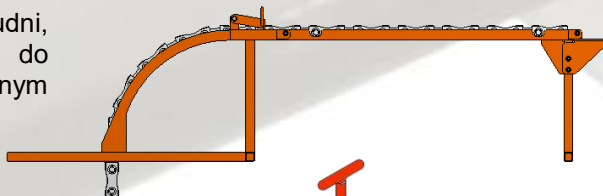

5. **Hydrauliczny układ dopychania rur (modułów)**

Układ dopychania zabezpiecza wciągnięte moduły rurowe przed rozłączeniem.

Siła dopychania 10 t. W zestawie jest kołnierz dopychający, pompka ręczna z manometrem, komplet węży hydraulicznych i łańcuch 60 m.

H2001-31.00.000-01

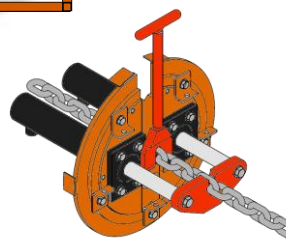

6. **Głowice rozpychające i centrujące**

Głowice do wymiany rur z materiałów kruchych (żeliwo, azbest, ceramika):

6.1. Głowice przelotowe symetryczne:

6.1.1. Głowica Ø min. 150 mm / Ø max. 225 mm

6.1.2. Głowica Ø min. 200 mm / Ø max. 315 mm

**ГРЦП150/225
ГРЦП200/315**

6.2. Głowice prowadzące:

6.2.1. Głowica prowadząca Ø 225 mm

6.2.2. Głowica prowadząca Ø 250 mm

**НЦ225-00.000
НЦ250-00.000**

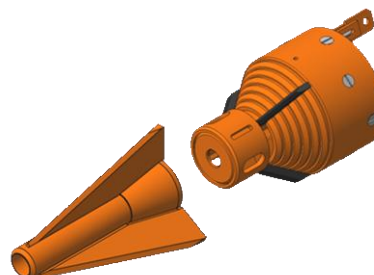

Dane techniczne i gabaryty

Wymiary maszyny wraz z oporami półokrągłymi	990 × 960 × 935 mm
Waga maszyny wraz z oporami	300 kg (waga najcięższego elementu: 120 kg)
Waga i wymiary agregatu hydraulicznego 17,7 kW	270 kg (pusty), 1500 × 630 × 790 mm
Siła uciągu maszyny	400 kN
Typowe średnice rurociągów do wymiany	110 – 315 mm
<i>beton bez zbrojenia</i>	do 315 mm z rozpychaniem do 350 mm
<i>żeliwo</i>	do 250 mm z rozpychaniem do 315 mm
<i>stal</i>	do 250 mm z rozpychaniem do 315 mm
Maks. długość odcinka rurociągu do zamiany	60 m krótkimi modułami, (120 m – rura PE)
Dopuszczalne środowisko pracy maszyny	woda, ścieki (w zalanej studni), -20°C / +40°C
Parametry hydrauliczne:	
Ciśnienie robocze siłowników	do 20 MPa
Wydajność znamionowa pompy hydraulicznej	do 40 l/min

Schemat ustawienia maszyny w studni:

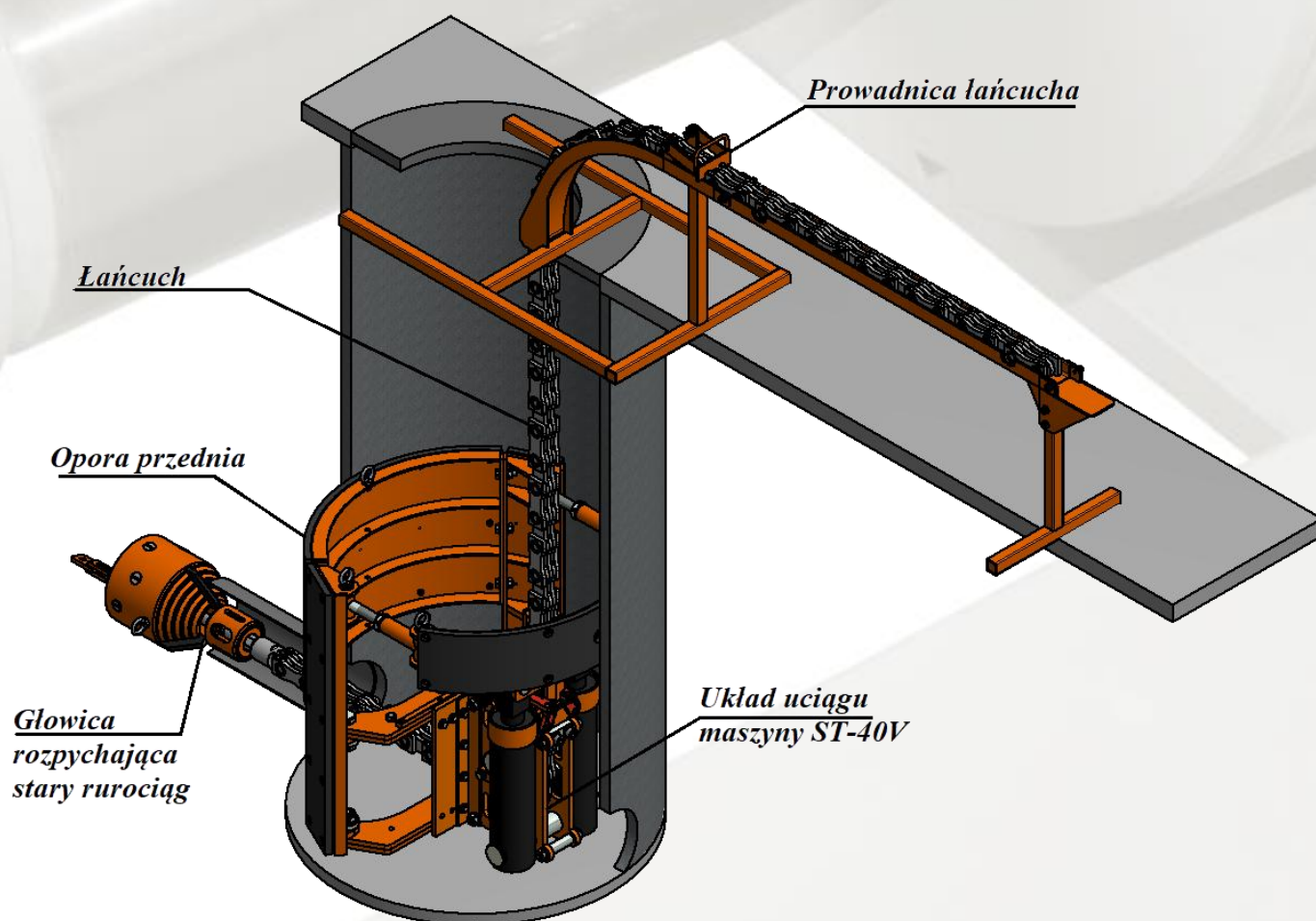

Rozwiązanie chronione patentem.

Dostawa, szkolenia, serwis i obsługa techniczna

Standardowe warunki dostawy: DDP Ruda Śląska lub Ex-works Mińsk (Białoruś). Jesteśmy w stanie sprawnie zorganizować załadunek, odprawę celną i transport sprzętu pod drzwi klienta lub bezpośrednio na budowę. Średni termin realizacji zamówienia to 30 dni, a w przypadku części zamiennych do 48 h. Zapewniamy pełne wsparcie techniczne i szkoleniowe, serwis gwarancyjny i obsługę pogwarancyjną.

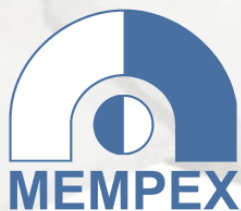

220004, Mińsk, Białoruś, ul.
Rakovskaya 34
UNP 100944009
OKPO 37328184
tel. +48 12 361 57 77
kom. +48 513 861 604
e-mail: biuro@mempex.com

Międzynarodowe Centrum Technik Bezwykopowych i Mechatroniki

Rzeczpospolita Polska
41-709 Ruda Śląska
ul. Żelazna 4
tel.: +48 512 287 044
e-mail: damian.sobczak@jumarpol.pl



Białoruś

Siedziba firmy i zakład produkcyjny
223049 Malinovka, ul. Privionaya 2A
tel. + 375 (17) 542-35-24
tel/fax. + 375 (17) 512-64-50
ptamempex@rambler.ru

Rumunia

S.C. "Carpat Belaz Service" S.R.L.
022342, Bucuresti
Sos. Dobroesti nr. 9, birou2, sector 2
tel. +40 (31) 425 19 38
fax: +40 (31) 425 19 40
carpatbelazserv@mail.ru

Rosja

OOO „DinRus”
192019 Petersburg
ul. Sedova 5
tel. +7 8 800 200-62-11
tel. + 7 (812) 449-65-00
info@dinrus.com

Tadżykistan

OOO "Pamirtechservice"
754029 Dushanbe
ul. Zardusht 46
tel.: +992 (37) 221-41-95; 221-41-82
fax: +992 (37) 221-41-96
pamirtechservis@mail.ru

Kazachstan

TOO „EnergostroyMontazhsVyz”
Pavlodar
ul. Tolstogo 141/1
tel. +7 8 (7182) 61-38-27
kom. +7 8 700 533 00 42
tooesms@rambler.ru

Kirgizja

OcOO "CBS Bishkek"
Bishkek
ul. Y. Abdrachmanova 201, off. 1-12
tel.: +996 312 304-788
cbsbishkek@mail.ru

Ukraina

OOO „Welding”
08500 Fastov, Kievskaya obl.
ul. Kirova 22A
tel./fax: (+380 44) 332-8-334
kom. (+380 50) 441-04-74
kinzer@list.ru

Mołdawia

"Auto-Prezent" SRL
MD-2020 o. Chişinău
str. Socoleni 1
tel.: +373 22 855-250
fax: +373 22 43-67-67
www.auto.m

